

L0603012.01

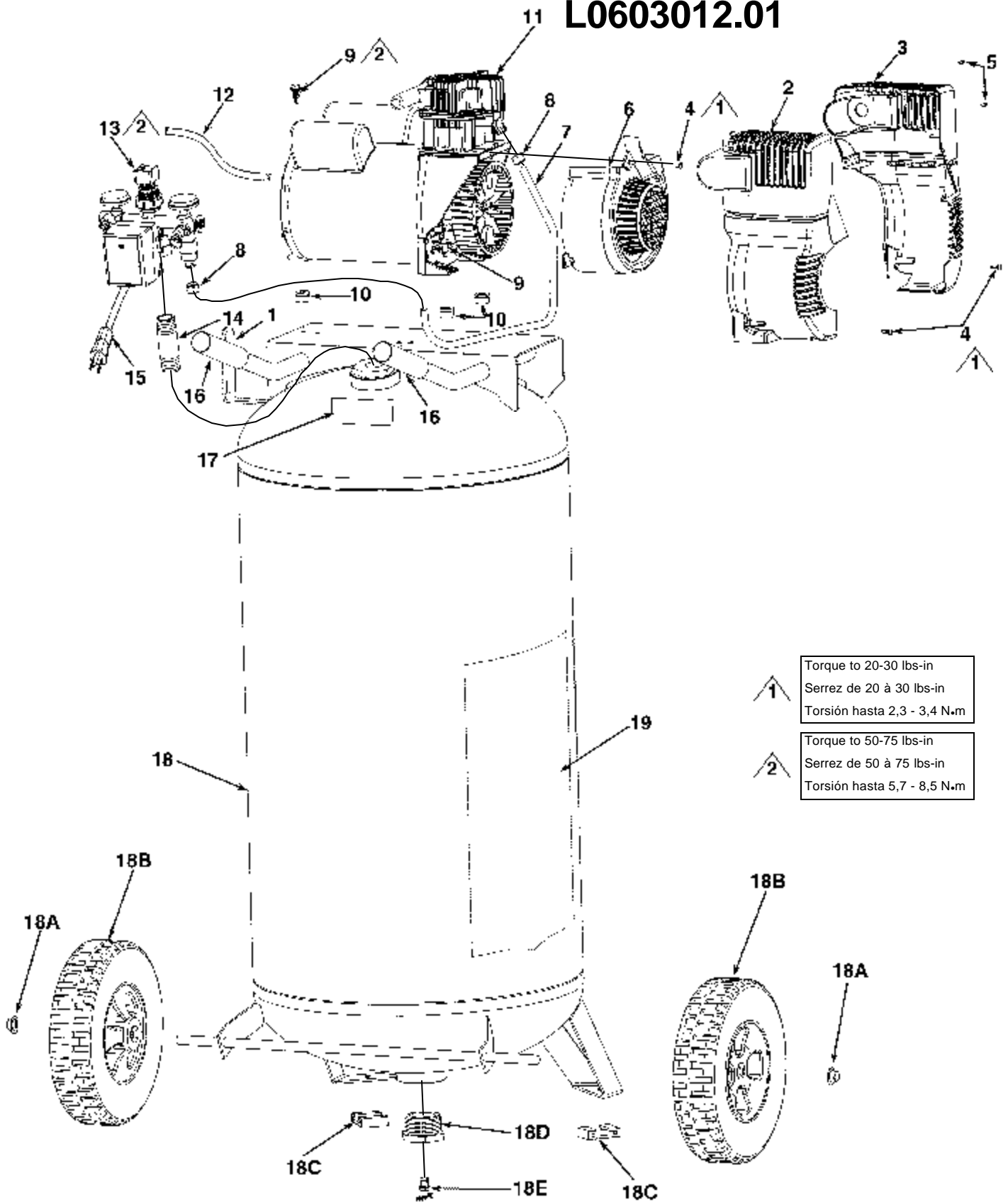

↑
 Torque to 20-30 lbs-in
 Serrez de 20 à 30 lbs-in
 Torsión hasta 2,3 - 3,4 N.m

↑
 Torque to 50-75 lbs-in
 Serrez de 50 à 75 lbs-in
 Torsión hasta 5,7 - 8,5 N.m

Note: Tighten compression nut #8 handtight plus 1 full turn.
Note: Serrez l'écrou #8 de compactage solide plus 1 plein tour.
Nota: Apriete la tuerca #8 de la compresión handtight más 1 vuelta completa.

PARTS LIST / LISTE DE PIÈCES / LISTA DE LAS PIEZAS

Item Art Art	Part No N° / P Núm / P	Qty Qté Cant	Description	Description	Descripción
1	077-0159	1	Hose hook cover	Couverture	Cubierta
2	142-0122	1	Shroud, left	Enveloppe.....	Guardera
3	142-0123	1	Shroud, right	Enveloppe.....	Guardera
4	N/A	3	Screw, #8-32 x 7/16" lg	Vis	Tornillo
5	N/A	2	Screw, plastite 4-20 x 1"	Vis	Tornillo
6	142-0118	1	Shroud	Enveloppe.....	Guardera
7	145-0369	1	Transfer tube	Tube	Tubo
8	058-0007	2	Nut, 3/8" O.D. tube.....	Écrou	Tuerca
9	059-0221	3	Bolt, shoulder, 1/4-28.....	Boulon	Perno
10	093-0019	3	Grommet	Oeillet	Arandela de cabo etu
11	040-0326	1	Pump/motor assy	Ensemble pompe/moteur....	Conjunto de bomba/motor
			See pages 6 & 7	Voir les pages 6 et 7	Vea las paginaciones 6 y
12	026-0233	1	Interconnect cord.....	Câble	Cordón
13	See pages 4 & 5	1	Manifold assembly.....	Ensemble du collecteur	Conjunto de múltiple
14	N/A	1	Nipple, 3/4" NPT x 4"	Manchon fileté	Niple
15	026-0030	1	Power cord.....	Câble	Cordón
16	093-0031	2	Handle grip	Poignée.....	Empuñadura
17	098-2255	1	Label, warning	D'avertissement étiquette	Amonestadora escritura de la etu
18	153-0067	1	Tank assembly (30 gal)	Ensemble du réservoir,	Conjunto de tanque, includes 18A-18F
			(114 litres) inclut 18A-18F ...	(114 litres) inclut 18A-18F ...	(114 litros) incluye 18A-18F
or	153-0068	1	Tank assembly (33 gal)	Ensemble du réservoir,	Conjunto de tanque, includes 18A-18F
			(125 litres) inclut 18A-18F ...	(125 litres) inclut 18A-18F ...	(125 litros) incluye 18A-18F
18A	033-0001	2	Hubcap	Chapeau de moyeu	Tapacubo
18B	095-0031	2	Wheel, 10"	Roue	Rueda
18C	094-0029	2	Pad	Tampon.....	Almohadilla
18D	512-0035	1	Bushing, 1-1/2 NPS x 1/4 NPT ..	Bague	Buje
	513-0002	1	O-ring 1-1/2"	Joint torique	Anillo tórico
18E	072-0001	1	Petcock.....	Robinet de décompression ..	Llave de desagüe
19	098-2336	1	Label, warning	D'avertissement étiquette	Amonestadora escritura de la etu

*N/A - These are standard parts available at your local hardware store.

*N/A - Ces pièces sont des pièces standard disponibles en quincaillerie.

*N/A - Estas son piezas estándares disponibles en su ferretería local.



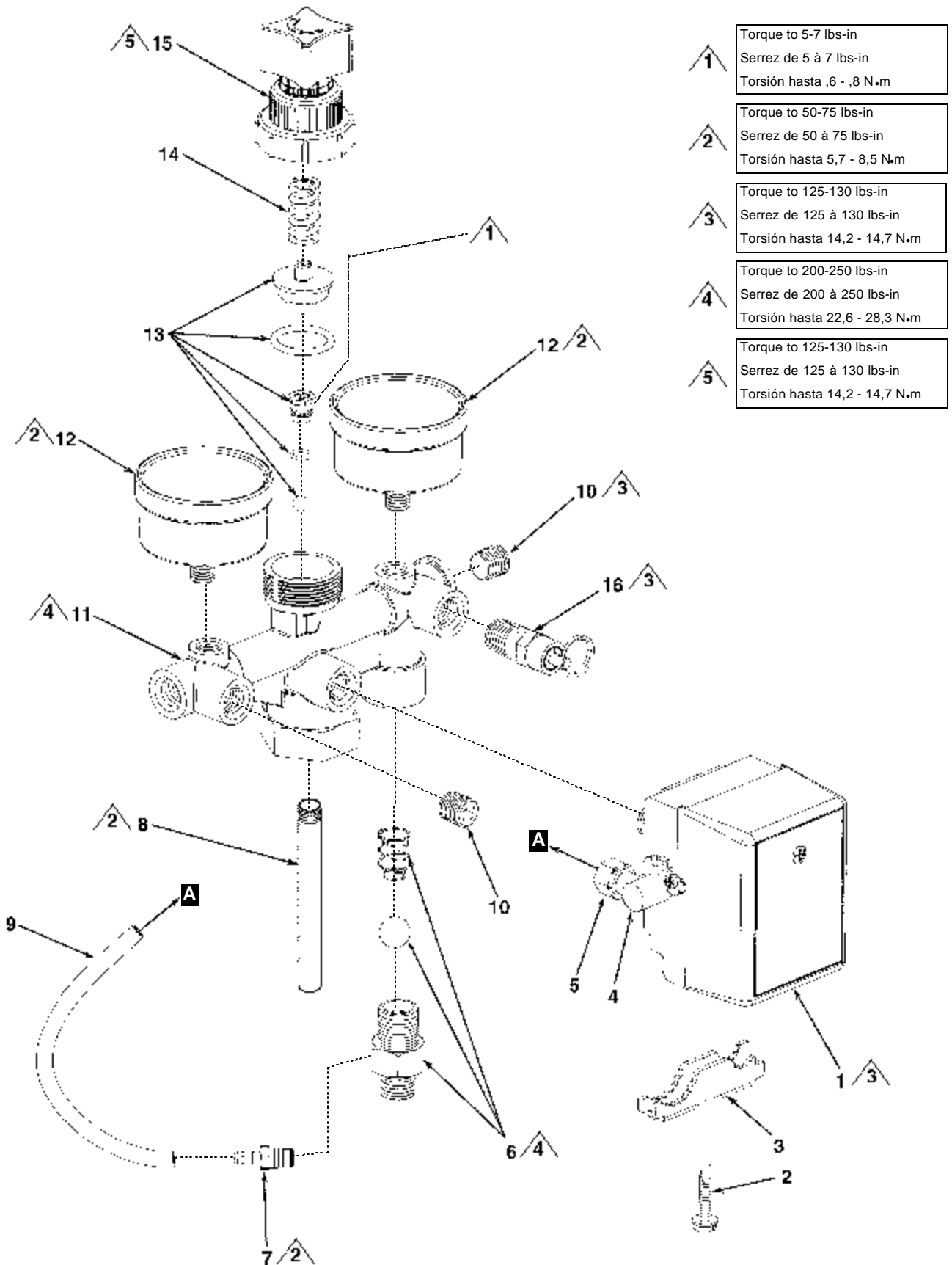

PARTS DRAWING / DESSIN DES PIÈCES / ESQUEMA DE LA PIEZAS



Note: Tighten compression nut #5 handtight plus 1 full turn.
Note: Serrez l'écrou #5 de compactage sol ide plus 1 plein tour.
Nota: Apriete la tuerca #5 de la compresión handtight más 1vuelta completa.

PARTS LIST / LISTE DE PIÈCES / LISTA DE LAS PIEZAS

Item	Part No	Qty			
Art	Nº / P	Qté			
Art	Núm / P	Cant	Description	Description	Descripción
1	034-0135	1	Pressure switch	Interrupteur	Manómetro
			includes items 2 - 5	inclut les élément 2 - 5	incluye los artículo 2 -5
2	061-0121	1	Screw	Vis	Tornillo
3	071-0013	1	Strain Relief	Soulagement de traction	Aliviador de esfuerzo
4	136-0064	1	Bleeder valve	Soupape	Válvula
			includes item 5.....	inclut les élément 5.....	incluye los artículo 5
5	058-0017	1	Nut, 1/4" O.D. tube.....	Écrou	Tuerca
6	139-0013	1	Check valve assy	Clapet de retenue	Válvula de contraflujo
7	068-0061	1	Connector, 1/16 NPT x 1/4" ..	Connecteur	Conector
8	065-0089	1	Nipple, 1/8" x 4"	Manchon fileté	Niple
9	145-0325	1	Bleeder tube	Tube.....	Tubo
			Also purchase 058-0017 qty 1	también être acheté	aussi debe comprar
10	062-0035	2	Plug	Bouchon	Tapón
11	041-0045	1	Manifold.....	Collecteur.....	Múltiple
12	032-0065	2	Gauge (2" diameter)	Manomètre	Manómetro
or	032-0056	2	Gauge (1-1/2" diameter)	Manomètre	Manómetro
13	105-0004	1	Regulator repair kit	Jeu de pièces de réparation	Juego de reparación
14	055-0005	1	Spring	Ressort.....	Resorte
15	137-0001	1	Knob assy	Ensemble du bouton	Conjunto de perilla
16	136-0056	1	Valve, ASME	Soupape	Válvula

	Torque to 88-96 lbs-in Serrez de 88 à 96 lbs-in Torsión hasta 9,9 - 10,8 N•m
	Torque to 11-14 lbs-in Serrez de 11 à 14 lbs-in Torsión hasta 1,2 - 1,6 N•m
	Torque to 50-65 lbs-in Serrez de 50 à 65 lbs-in Torsión hasta 5,6 - 7,3 N•m
	Torque to 75-88 lbs-in Serrez de 75 à 88 lbs-in Torsión hasta 8,5 - 9,9 N•m

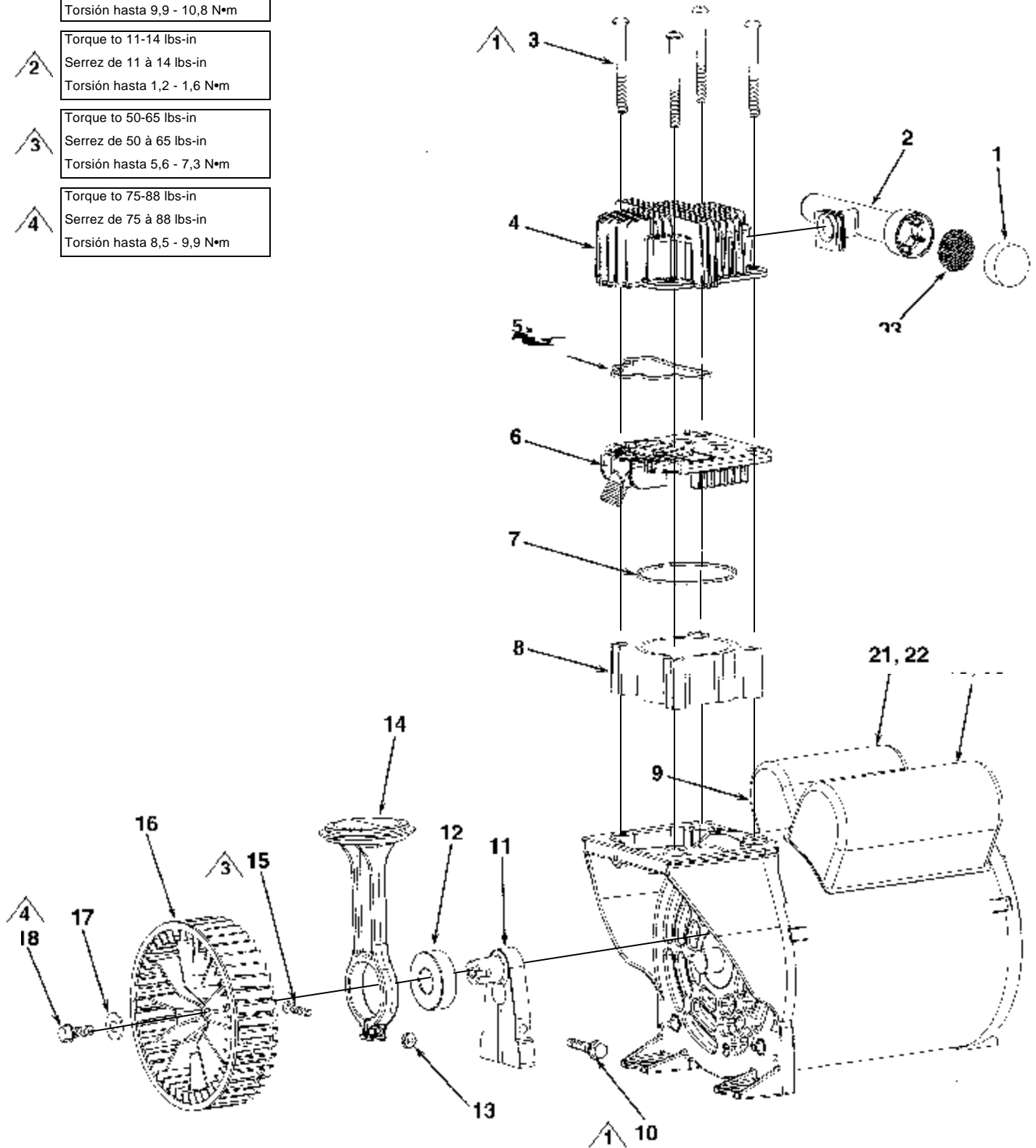

PARTS LIST / LISTE DE PIÈCES / LISTA DE LAS PIEZAS

Item	Part No	Qty			
Art	Nº / P	Qté			
Art	Núm / P	Cant	Description	Description	Descripción
1	019-0186	1	Filter.....	Filtre	Filtro
2	019-0192	1	Filter/intake muffler.	Silencieux de Filter/intake	Silenciador de Filter/intake
3	061-0136	4	Screw 1/4-20 x 2-1/2"	Vis	Tornillo
4	042-0104	1	Head.....	Tête.....	Cabezal
5	054-0226	1	Head o-ring	Joint torique	Anillo tórico
6	043-0171	1	Valve plate assy..... (includes items 5 & 7)	Ensemble de la plaque de ... <i>Soupape</i> (includ les	Conjunto de placa de <i>válvula</i> (incluye los
				éléments 5 et 7)	artículos 5 y 7)
7	054-0225	1	Cylinder o-ring.	Joint torique	Anillo tórico
8	N/A	1	Cylinder	Cylindre	Cilindro
			(order 048-0105).....	(commande 048-0105)	(orden 048-0105)
9	160-0295	1	Motor assy	Ensemble du moteur	Conjunto de motor
			Must be purchased as	vendu en une seule	se debe comprar como
			complete pump/motor assy.....	ensemble pompe/moteur	un conjunto completo
					de bomba/motor
10	061-0135	1	Screw, 1/4-20 x 1-1/2" hex.....	Vis	Tornillo
11	053-0084	1	Crankshaft, eccentric.....	Vilebrequin, excentrique	Cigüeñal, excéntrico
12	051-0086	1	Bearing, ball.....	Roulement	Cojinete
13	N/A	1	Nut, #10-32 square	Écrou	Tuerca
14	048-0105	1	Piston/cylinder kit..... (includes items 5,7,8,	Ensemble du piston	Conjunto de cilindro
			13 & 15)	et du cylindre	y pistón
				(includ les éléments	(incluye los artículos
				5,7,8,13 et 15).....	5,7,8,13 y 15)
15	N/A	1	Screw, #10-32 x 7/8".....	Vis	Tornillo
16	027-0033	1	Fan, plastic	En plastique ventilateur	Plástico ventilador
17	060-0144	1	Washer, 1/4"	Rondelle.....	Arandela
18	061-0134	1	Screw, 1/4-20 x 3/4"	Vis	Tornillo
19	166-0112	1	Start capacitor.....	Condensateur	Condensador
20	166-0114	1	Start capacitor cover,	Couvercle.....	Tapa
21	166-0113	1	Run capacitor.....	Condensateur	Condensador
22	166-0115	1	Run capacitor cover.....	Couvercle.....	Tapa
23	019-0199	1	Filter screen	Tamis filtrant	Pantalla de filtro

*N/A - These are standard parts available at your local hardware store.

*N/A - Ces pièces sont des pièces standard disponibles en quincaillerie.

*N/A - Estas son piezas estándares disponibles en su ferretería local.