

MODEL BL0603310.01

PARTS DRAWING DESSIN DES PIÈCES ESQUEMA DE LAS PIEZAS

Torque to 50-75 lbs-in
Serrez de 50 à 75 lbs-in
Torsión hasta 5,7 - 8,5 N·m

Torque to 20-30
lbs-in
Serrez de 20 à
30 lbs-in
Torsión hasta
2,3 - 3,4 N·m

- Attach the hose from the hose reel to this fitting.
- Attachez le tuyau de la bobine de tuyau à cet ajustage de précision.
- Asocie la manguera del carrete de la manguera a esta guarnición.

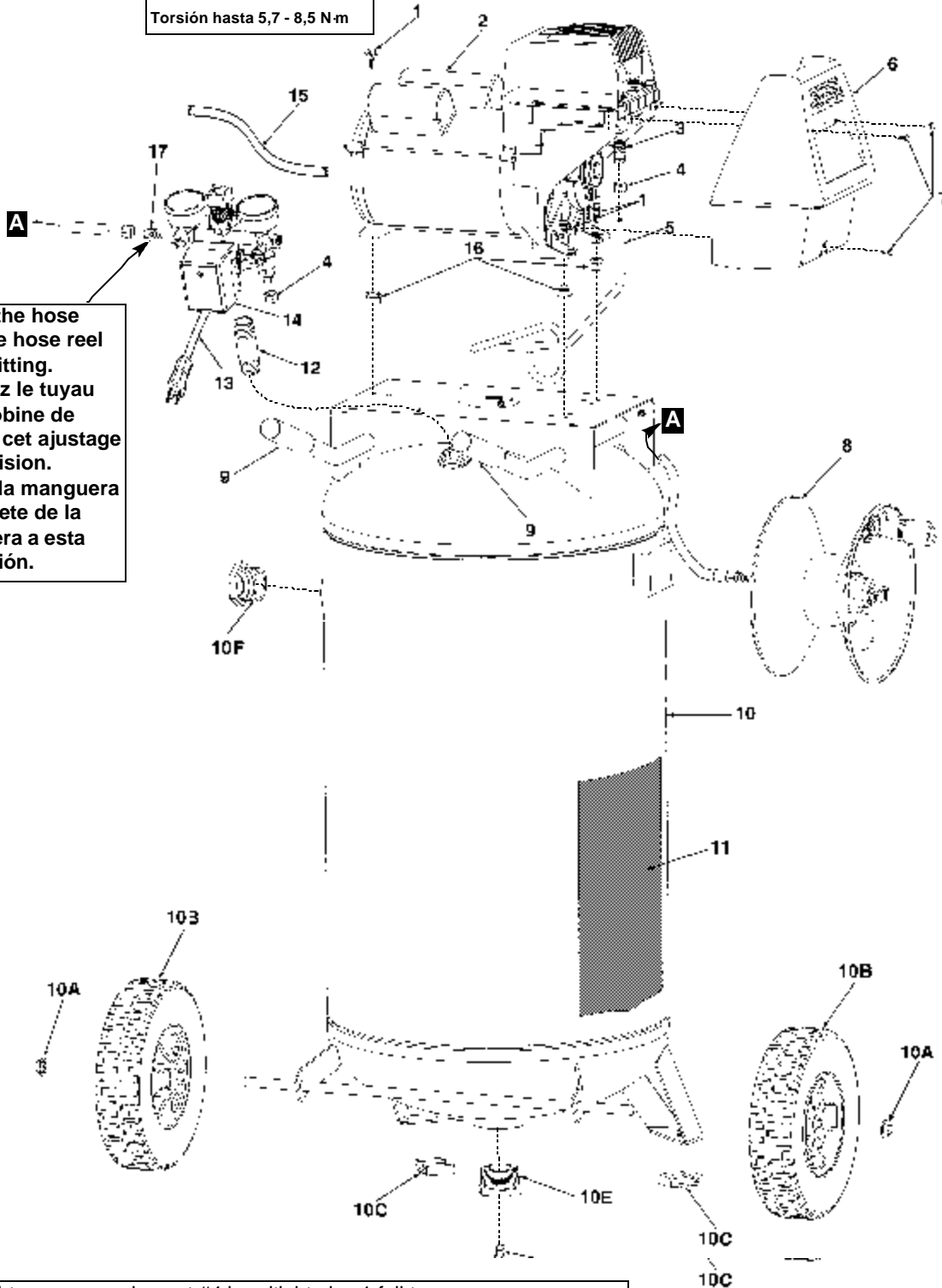

Note: Tighten compression nut #4 handtight plus 1 full turn.
Note: Serrez l'écrou #4 de compactage solide plus 1 plein tour.
Nota: Apriete la tuerca #4 de la compresión handtight más 1vuelta completa.

DATE 3/22/01

ORIGINAL

MODEL BL0603310.01

PARTS LIST	LISTE DE PIÈCES	LISTA DE LAS PIEZAS
------------	-----------------	---------------------

Item Art Art	Part No Nº / P Núm / P	Qty Qté Cant	Description	Description	Descripción
1	059-0221	3	Bolt, shoulder, 1/4-28.....	Boulon.....	Perno
2	040-0323	1	Pump/motor assy	Ensemble pompe/moteur.....	Conjunto de bomba/motor
3	068-0017	1	Connector	Connecteur	Conector
			1/4 NPT x 3/8" O.D. tube		
4	058-0007	2	Nut, 3/8" O.D. tube.....	Écrou	Tuerca
5	145-0327	1	Transfer tube	Tube	Tubo
6	142-0112	1	Shroud.....	Enveloppe	Guardera
7	N/A	3	Screw, #8-32 x 7/16" lg	Vis.....	Tornillo
8	024-0156	1	Hose reel assy	Assemblage de bobine de ..	Ensamblaje de carrete de la
9	093-0031	2	Handle grip	Poignée.....	Empuñadura
10	153-0051	1	Tank assembly.....	Ensemble du réservoir,	Conjunto de tanque,
			includes 10A-10F.....	inclut 10A-10F	incluye 10A-10F
10A	033-0001	2	Hubcap	Chapeau de moyeu	Tapacubo
10B	095-0031	2	Wheel, 10"	Roue	Rueda
10C	094-0029	2	Pad	Tampon.....	Almohadilla
10D	072-0001	1	Petcock.....	Robinet de décompression..	Llave de desagüe
10E	512-0035	2	Bushing, 1-1/2 NPS x 1/4 NPT..	Bague	Buje
10F	512-0039	1	Plug, 1-1/2" NPSM.....	Bouchon.....	Tapón
	513-0002	2	O-ring 1-1/2"	Joint torique	Anillo tórico
11	098-2336	1	Label, warning	D'avertissement étiquette	Amonestadora escritura de la
12	N/A	1	Nipple, 3/4" NPT x 3-1/2"	Manchon fileté	Niple
13	026-0030	1	Power cord.....	Câble	Cordón
14	See next page	1	Manifold assembly.....	Ensemble du collecteur	Conjunto de múltiple
15	026-0233	1	Interconnect cord.....	Câble	Cordón
16	093-0019	3	Grommet.....	Oeillet.....	Arandela de cabo
					etu
17	068-0066	1	Connector, 1/4"NPSM x 1/4" NPT..	Connecteur	Conector

*N/A - These are standard parts available at your local hardware store.

*N/A - Ces pièces sont des pièces standard disponibles en quincaillerie.

*N/A - Estas son piezas estándares disponibles en su ferretería local.

MODEL BL0603310.01

PARTS DRAWING DESSIN DES PIÈCES ESQUEMA DE LAS PIEZAS

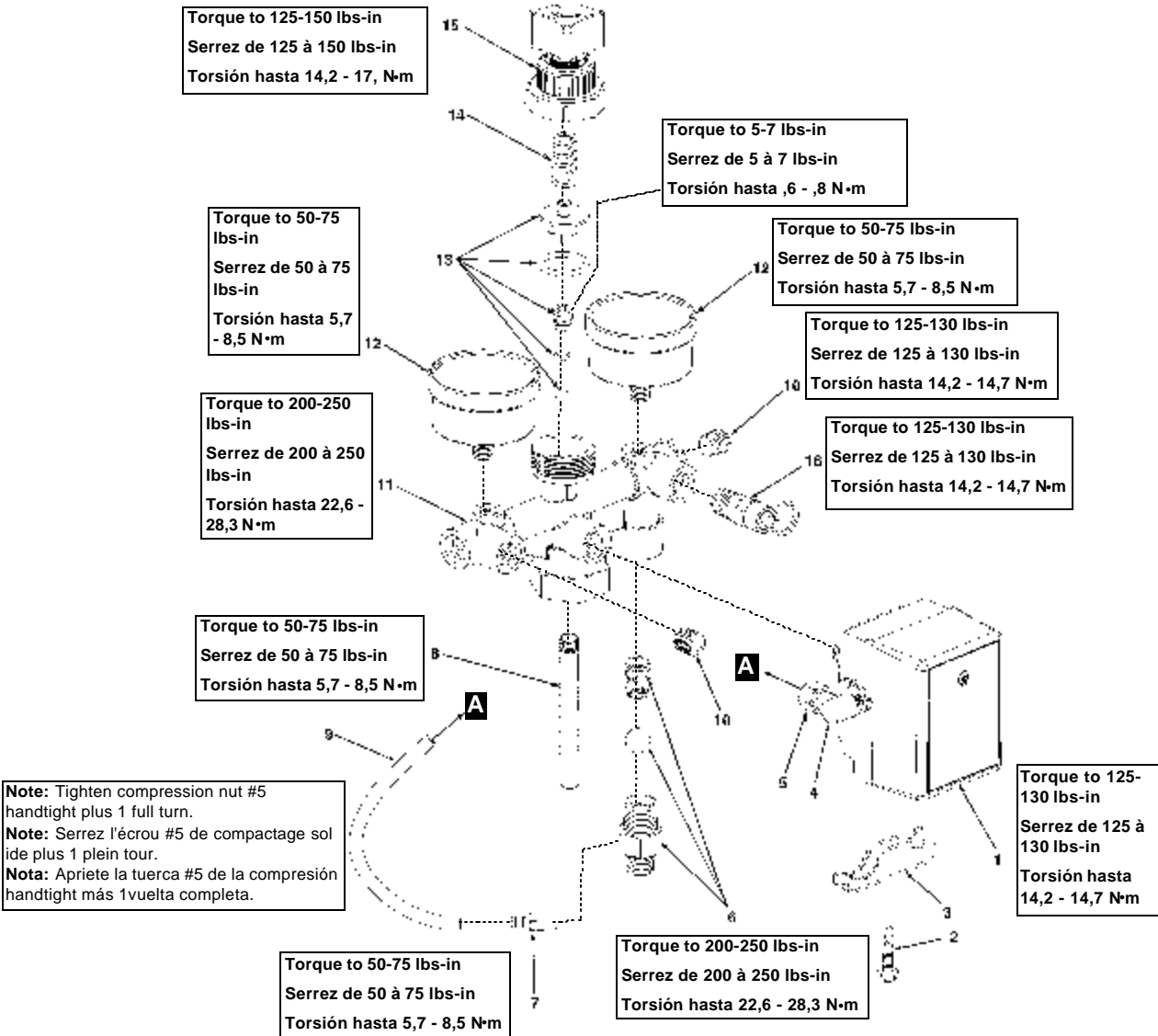

Item Art Art	Part No N° / P Núm / P	Qty Qté Cant	Description	Description	Descripción
1	034-0135	1	Pressure switch	Interrupteur.....	Manómetro
			includes items 2 - 5	includ les élément 2 - 5	incluye los artículo 2 -5
2	061-0121	1	Screw	Vis	Tornillo
3	071-0013	1	Strain Relief	Soulagement de traction	Aliviador de esfuerzo
4	136-0064	1	Bleeder valve	Soupape	Válvula
			includes item 5.....	includ les élément 5	incluye los artículo 5
5	058-0017	1	Nut, 1/4" O.D. tube.....	Écrou	Tuerca
6	139-0013	1	Check valve assy.....	Clapet de retenue.....	Válvula de contraflujo
7	068-0061	1	Connector, 1/16 NPT x 1/4"	Connecteur.....	Conector
8	065-0089	1	Nipple, 1/8" x 4"	Manchon fileté.....	Niple
9	145-0325	1	Bleeder tube	Tube	Tubo
			Also purchase 058-0017 qty 1	también être acheté	aussi debe comprar
10	062-0035	2	Plug	Bouchon	Tapón
11	041-0045	1	Manifold.....	Collecteur.....	Múltiple
12	032-0065	2	Gauge	Manomètre.....	Manómetro
13	105-0004	1	Regulator repair kit	Jeu de pièces de réparation	Juego de reparación
14	055-0005	1	Spring	Ressort	Resorte
15	137-0001	1	Knob assy	Ensemble du bouton.....	Conjunto de perilla
16	136-0056	1	Valve, ASME	Soupape	Válvula

DATE 3/22/01

ORIGINAL