

## CAUTION

IMPORTANT - Please make certain that everyone who uses the Coleman® Powermate® Pressure Washer thoroughly reads and understands these instructions prior to operation.



## ATTENTION

IMPORTANT - Veiller à ce que toute personne amenée à utiliser cet appareil de Coleman® Powermate® lise soigneusement ces instructions et les comprenne avant de procéder à son utilisation.



## PRECAUCIÓN

IMPORTANTE - Favor de asegurarse de que toda persona que use el Lavador de presión Coleman® Powermate® lea y entienda todas las instrucciones antes de la operación.

## SPRAY NOZZLE SELECTION

Following is information concerning the five nozzles provided with your pressure washer.

**NOTE: The force of the spray on the surface you are cleaning increases as you move closer to the surface.**

**0° High Pressure (Red):** The water stream discharged is very aggressive. Use with extreme caution to prevent damage to the surface being cleaned or injury to persons or animals.

**15° High Pressure (Yellow):** This is the nozzle used for most cleaning applications. It provides narrow coverage and a highly powerful water stream.

**25° High Pressure (Green):** Use of this nozzle offers both a medium coverage and water stream. Best used for flushing dirt and debris off surfaces.

**40° High Pressure (White):** This nozzle is used for cleaning with the widest coverage over a larger area with a powerful water stream.

**65° Low Pressure (Black):** Provides low pressure spray and a wide coverage. Used primarily when operating the chemical injector to apply chemicals.

### Replacing the Nozzles

To replace a nozzle with a different nozzle, an easy quick connect has been added to the end of the wand. With the handle in the locked close position and the wand pointing away from the user. Pull back on the quick connect fitting and pull out the nozzle and replace with desired nozzle.

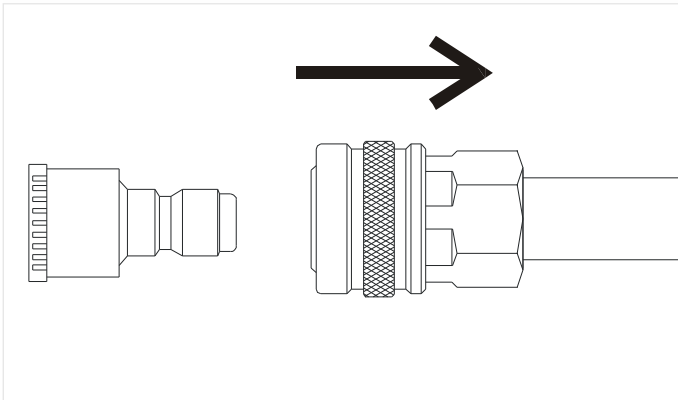

## PUMP PREPARATION

The pump is shipped with a shipping plug. This will need to be replaced with the vent plug that is supplied.

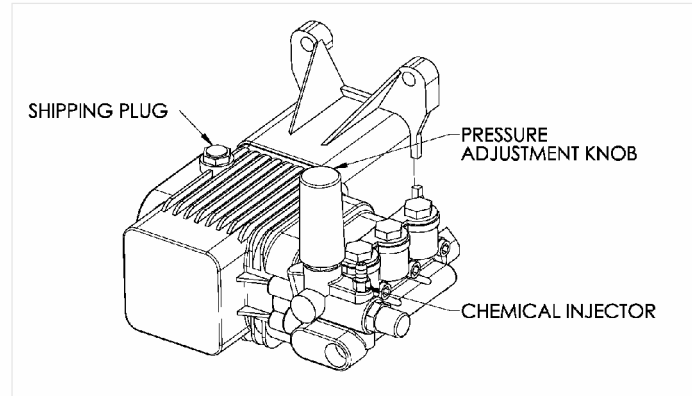

## PRESSURE ADJUSTMENT

The pressure is adjustable by turning the pressure adjustment knob located on the pump of the pressure washer. The knob must be set at the extreme clockwise position for maximum pressure and turned several turns counter clockwise for maximum pressure.

**NOTE: With the pressure adjustment knob turned to the maximum pressure position (clockwise), the pump pressure may exceed the rated pressure of the machine which could over load the engine. Adjust the knob counter clockwise to reduce the pressure and lower the power requirements of your pressure washer pump.**

The pressure may also be regulated by the use of the engine speed.

## PUMP SPECIFICATIONS

Inlet Pressure	.....	40 PSI
RPM	.....	3400
GPM	.....	3.5
PSI	.....	4000
Recommended Oil	.....	30W-Nondetergent
Oil Capacity	.....	16 Ounces
Change oil after (HR)	.....	Initially 50/Every 500

Consult the pump manufacturer for special requirements that must be met if the pump is to operate beyond one or more of the limits specified above.

## CHOIX DE BUSE DE PULVÉRISATION

Voici les renseignements concernant les cinq buses fournies avec votre nettoyeur haute pression.

**Remarque: La force du jet sur la surface à nettoyer augmente lorsque vous rapprochez kde la surface avec la baguette.**

**Haute pression 0 ° (rouge) :** Le jet d'eau déchargé est très important. Faites preuve d'une extrême prudence afin d'éviter tout dommage à la surface qui est nettoyée ou toute blessure corporelle aux personnes ou aux animaux.

**Haute pression 15 ° (jaune) :** Ceci est la buse qui est utilisé pour la plupart des applications de nettoyage. Celle-ci offre une couverture étroite et un jet d'eau très puissant.

**Haute pression 25 ° (verte) :** L'utilisation de cette buse permet d'obtenir une couverture et un jet d'eau moyens. Idéale pour le rinçage de la saleté et des débris des surfaces.

**Haute pression 40 ° (blanche) :** Cette buse est utilisée pour la couverture de nettoyage la plus grande, sur une surface plus grande, avec un jet d'eau puissant.

**Basse pression 65 ° (noire) :** Permet d'obtenir une pulvérisation basse pression et une grande couverture. Utilisée principalement lors de l'utilisation de l'injecteur d'application de produits chimiques.

### Remplacement des buses

Pour remplacer une buse par une autre, un raccord rapide facile à utiliser a été prévu à l'extrémité de la lance. La poignée étant verrouillée en position fermée et la lance dirigée à l'opposé de l'utilisateur, tirer vers l'arrière sur le raccord rapide, sortir la buse et la remplacer par la buse désirée.

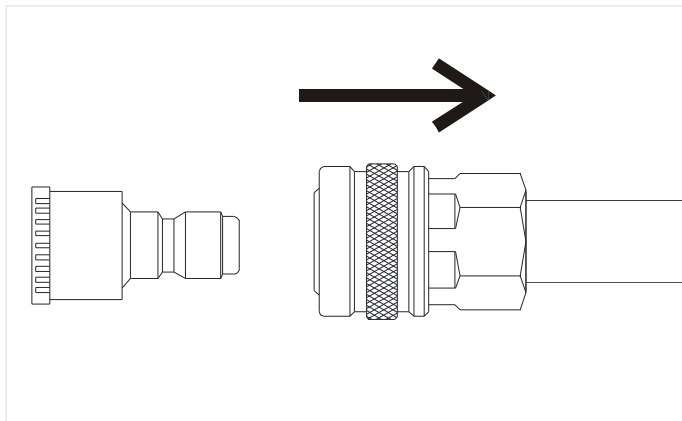

## PRÉPARATION DE LA POMPE

La pompe est expédiée avec un bouchon provisoire; le remplacer par le bouchon d'aération livré avec la pompe.

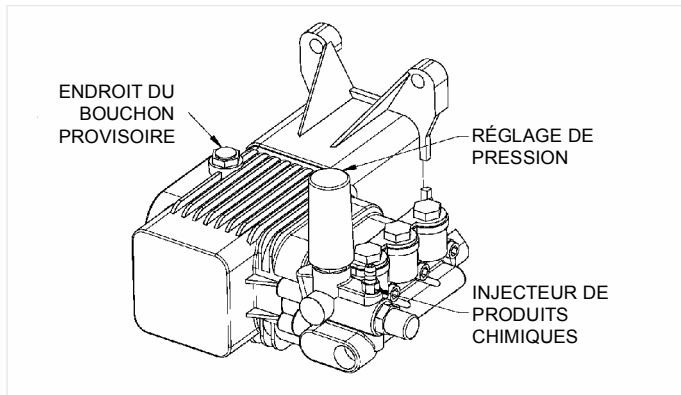

## TENSION RÉGLAGE

La pression se règle en tournant le bouton de réglage situé sur la pompe de la laveuse. Le bouton doit se trouver en position extrême, dans le sens des aiguilles d'une montre, pour une pression maximale; il doit être tourné de plusieurs tours en sens inverse des aiguilles d'une montre, pour une pression minimale.

**REMARQUE: Lorsque le bouton d'ajustement de pression est tourné à la position de pression maximum (vers la droite), la pression de la pompe peut dépasser la pression indiquée sur la machine ce qui peut faire surchauffer le moteur. Ajustez le bouton vers la gauche pour réduire la pression et diminuer les demandes d'alimentation de votre pompe de nettoyeur haute pression.**

On peut aussi régler la pression en utilisant la vitesse du moteur.

## POMPE SPÉCIFICATIONS TECHNIQUES

Pression maximale d'entrée	.....	40 PSI
RPM	.....	3400
GPM	.....	3.5
PSI	.....	4000
Huile recommandée	.....	30W-Nondétergente
Capacité du carter en huile	.....	16 oz.
Vidanger L'huile au bout de (h)	.....	Au début 50/tous les 500

Vérifier le facteur de correction à utiliser en cas d'exigences spéciales à satisfaire par la pompe, lorsqu'elle doit fonctionner au-delà d'une ou plusieurs des limites indiquées ci-dessus.

## SELECCIÓN DE BOQUILLA DE PULVERIZACIÓN

A continuación se incluye información referida a las cinco boquillas provistas con su lavador.

**NOTA:** La fuerza del pulverizador sobre la superficie que está limpiando aumentará en la medida que usted acerque la varilla a la superficie.

**Alta presión a 0° (rojo):** La corriente de agua descargada es muy agresiva. Utilícese con suma precaución para evitar daños a la superficie que se está limpiando o lesiones a personas o animales.

**Alta presión a 15° (amarillo):** Se refiere a la boquilla que se utiliza para la mayoría de aplicaciones de limpieza. Suministra una cobertura estrecha y una corriente de agua sumamente potente.

**Alta presión a 25° (verde):** El uso de esta boquilla ofrece tanto cobertura como corriente de agua intermedias. Mejor si se utiliza para enjuagar a presión tierra y escombros de las superficies.

**Alta presión a 40° (blanco):** Esta boquilla se utiliza para limpiar con la cobertura más amplia en una zona mayor con una potente corriente de agua.

**Baja presión a 65° (negro):** Proporciona una rociada a baja presión y una amplia cobertura. Se usa principalmente cuando se pone en funcionamiento el inyector químico para aplicar químicos.

### Reemplazo de las boquillas

Para reemplazar una boquilla con una diferente se ha añadido un conector al extremo de la varilla para facilitar y agilizar el proceso. Con el mango en la posición de cierre y bloqueo, y la varilla apuntando lejos del usuario, tire hacia atrás del accesorio de conexión fácil y rápida, retire la boquilla y reemplácela con la que desee.

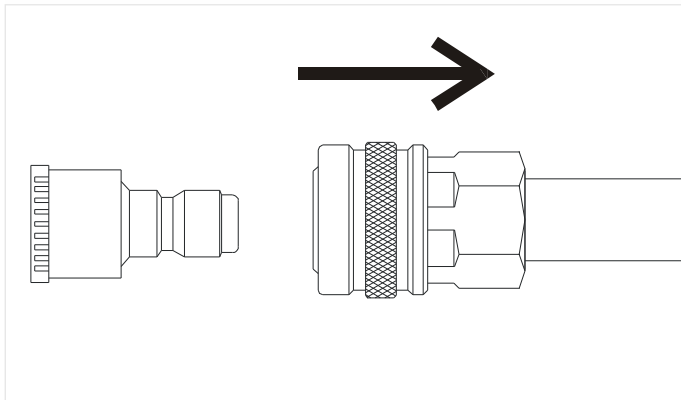

## PREPARACIÓN DE LA BOMBA

La bomba se envía con un tapón, el cual deberá ser reemplazado con el tapón del respiradero que se proporciona junto con el equipo.

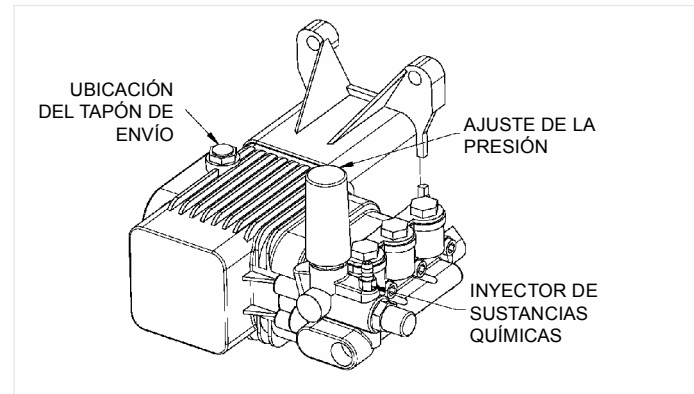

## AJUSTE DE LA PRESIÓN

La presión se puede graduar girando la perilla de ajuste que se encuentra sobre la bomba de la lavadora a presión. La perilla se debe colocar en la última posición en el sentido del reloj para obtener la máxima presión y se debe girar varias veces en contra del sentido del reloj para obtener una presión menor.

**NOTA:** Si se ha hecho girar el botón a su posición de máxima presión (en sentido horario), la presión de la bomba podría superar la presión regulada de la máquina, lo cual sobrecargaría el motor. Ajuste el botón en sentido antihorario para reducir la presión y los requisitos de potencia de la bomba del lavador.

También se puede regular la presión mediante la velocidad moto.

## BOMBA ESPECIFICACIONES

Presión de entrada .....	40 PSI
RPM .....	3400
GPM .....	3.5
PSI .....	4000
Aceite recomendado .....	30W sin detergente
Capacidad de aceite de la caja del cigüeñal .....	16 oz
Cambiar Aceite después de (hr) ...	Inicialmente 50/Cada 500

Consulte al bomba fabricante sobre las necesidades especiales que se deben satisfacer si se utilizará la bomba más allá de alguno de los límites especificados anteriormente.

**PARTS LIST / LISTE DES PIÈCES / LISTA DE PIEZAS**

REF. NO.	PART NO.	DESCRIPTION	DESCRIPTION	DESCRIPCION	
1	0065135	Pump Assembly	Pompe	Bomba	1
2	Note A	Engine, 13HP HONDA	Moteur, 13 hp Honda	Motor, 13 hp Honda	1
3	0055894	Rubber Foot	Pied	Pie	2
4	0048736	Nyloc Nut 5/16	Écrou autofreiné	Tuerca de nyloc	4
5	0065174	Garden Hose Adapter	Tuyau d'arrosage Prise multiple	Manguera Adaptador	1
6	0065136	Assy, pressure washer cart	Chariot de nettoyeur haute pression	Ensamblado de carro de lavador	1
7	0058951	Fitting 3/8 BSPTF	Pose	Prueba	1
8	0057736	Garden Hose Nut	Tuyau d'arrosage Écrou	Manguera Tuerca	1
9	Note B	Nyloc Nut 1/4-20	Écrou autofreiné	Tuerca de nyloc	4
10	Note B	Bolt HH 1/4-20 x 2.50	Boulon	Perno de cabeza hexagonal	2
11	Note B	Bolt, Whiz 5/16-18 x 1.75	Boulon	Perno	4
12	0057704	Wheel	Roue	Rueda	2
13	0053188	Axle Cap	Chapeau, essieu	Tapa de eje	2
14	0057741	Round Vinyl Cap	Capuchon de rond de vinyle	Redondo Vinilo Gorro	3
15	0057827	Aluminum Spacer	Entretoise	Espacio	4
16	0057856	Inlet Screen	Entrée Écran	Ensenada Pantalla	1
17	0057701	Assy, injection tube	Tuyau d'injection	Ensamble de tubo de inyección	1
18	0057700	Chemical Filter	Filtre pour les produits chimiques	Filtro de sustancia química	1
19	Note B	Bolt HH 1/4-20 x 1.75	Boulon	Perno	2
20	Note B	Flat Washer 1/4	Rondelle, plate	Arandela plana	2
21	0057826	Screw 3/8 SHC	Vis	Tornillo	4
22	0057705	Grommet	Anneau	Arandela aislante	5
23	0057708	Nozzle Red	Buse	Boquilla	1
24	0057709	Nozzle Yellow	Buse	Boquilla	1
25	0065145	Nozzle Green	Buse	Boquilla	1
26	0057710	Nozzle White	Buse	Boquilla	1
27	0057711	Nozzle Black	Buse	Boquilla	1
28	0057707	Assy, wand & quick connect	Baguette et branchement rapide	Ensamblado de varilla de pulverización	1
29	0057838	Gun and extension	Pistolet et rallonge	Pistola y extensión	1
30	0065137	Assy, pressure washer handle	Poignée de nettoyeur haute pression	Ensamblado de carro de lavador	1
31	0055029	Key, sq 1/4x1/4x2.00	Touche	Tecla	1
32	0000349	Nylon spacer	Estretoises	Epaciador	2
33	0057735	Hose 3/8 x 50ft	Tuyau	Manguera	1

**Note A:** Powermate Corporation will not provide engines as replacement parts. Engines are covered through the engine manufacturer's warranty. Consult the accompanying engine manual or contact our service department for assistance.

**Note B:** These are standard parts available at your local hardware store.

**Remarque A:** Powermate Corporation ne fournit pas de moteurs dans ses pièces de rechange. Le moteur est couvert par la garantie du fabricant. Consulter le manuel du moteur inclus ou contacter notre service après-vente pour toute assistance.

**Remarque B:** Ces pièces sont des pièces standard disponibles dans les quincailleries.

**Nota A:** Powermate Corporation no proporcionará motores como piezas de repuesto. Los motores están cubiertos por medio de la garantía del fabricante del motor. Consulte el manual adjunto del motor o comuníquese con nuestro departamento de servicio para recibir asistencia al respecto.

**Nota B:** Estas son piezas estándar disponibles en su ferretería local.

PARTS DRAWING / SCHEMA DES PIÈCES / DIAGRAMA DE PIEZAS

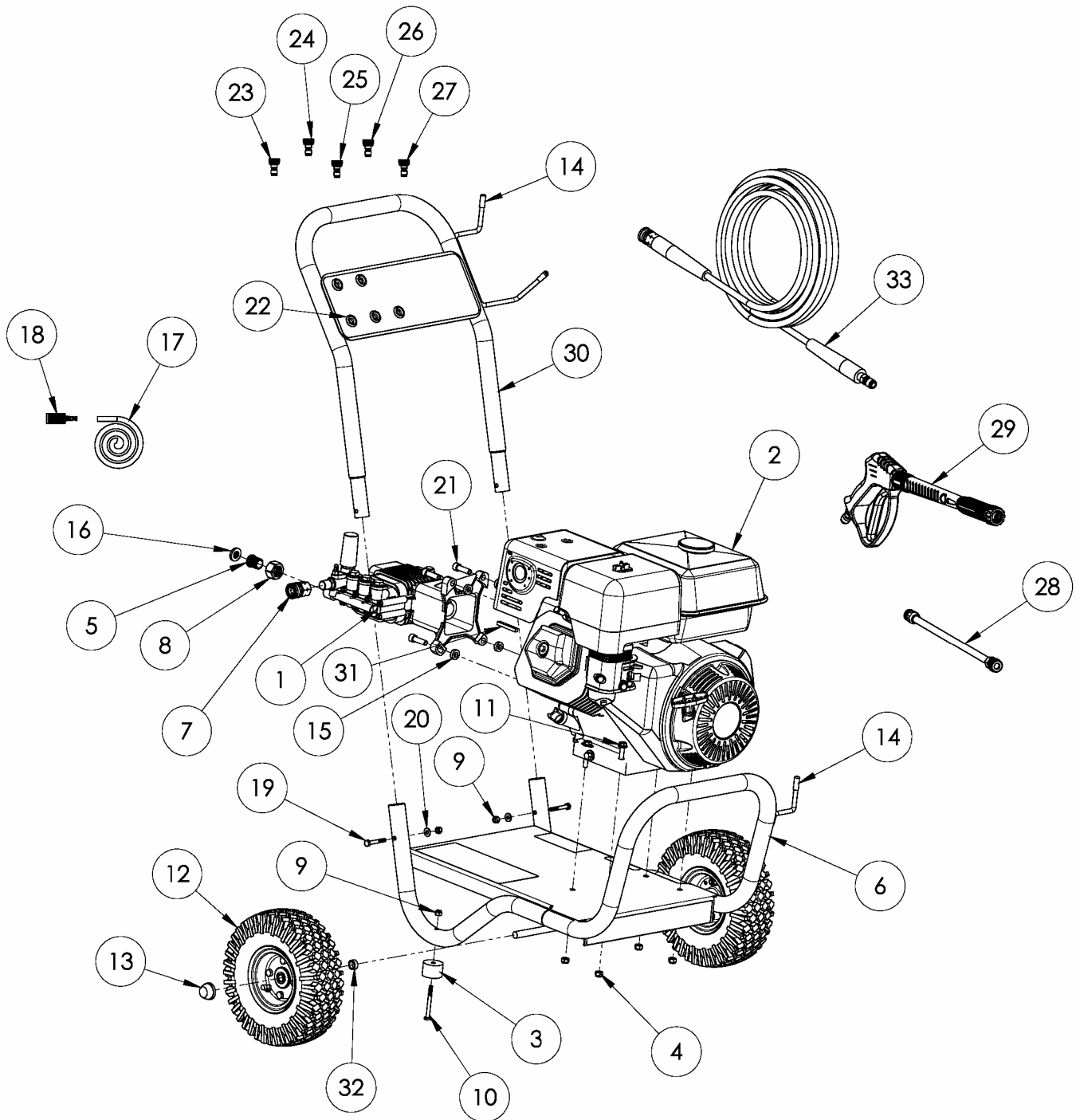

**AR PUMP / POMPE / BOMBA**  
**PARTS LIST / LISTE DES PIÈCES / LISTA DE PIEZAS**

REF. NO.	PART NO.	DESCRIPTION	DESCRIPTION	DESCRIPCION	
	0065135	Pump AR	Pompe	Bomba	1
<b>A</b>	0065231	Valves Kit 2186	Jeu de Soupapes	Juego de Válvulas	
<b>B</b>	0065232	Pistons Kit 2187	Jeu de Pistons	Juego de Pistóns	
<b>C</b>	0065233	Water Seals Kit 2189	Jeu de Joints l'eau	Juego de Sello del agua	
<b>D</b>	0065234	Oil Seals Kit 2188	Jeu de Joints d'huile	Juego de Sello del aceite	
<b>E</b>	0065235	O-Rings Kit 2190	Jeu de Joints torique	Juego de Anillo tórico	
<b>F</b>	0065236	Support Ring Kit 2191	Jeu de Segment	Juego de Anillo	
<b>G</b>	0065237	Unloader Kit 2280	Jeu de Régulateur de pression	Juego de Descargador	
1		Nut M6	Écrous M6	Tuerca M6	1
2		Grub Screw M6 x 12	Vis M6 x 12	Tornillo M6 x12	1
3		Unloader knob	Bouton	Perilla	1
4		Plate spring	Plaque	Placa	2
5		Spring	Ressort	Resorte	1
6		Valve piston	Soupape	Válvula	1
7		O-ring	Joint torique	Anillo tórico	1
8		O-ring	Joint torique	Anillo tórico	1
9		Ring	Segment	Anillo	1
10		Piston guide	Guide de piston	Guía de pistón	1
11		O-ring	Joint torique	Anillo tórico	4
12		O-ring	Joint torique	Anillo tórico	2
13		By-pass jet	Sauter le jet	Evite jet	1
14		Seat	Siège	Asiento	1
15		O-ring	Joint torique	Anillo tórico	1
17		O-ring	Joint torique	Anillo tórico	2
18		Ball	Balle	Pelota	1
19		Spring	Ressort	Resorte	1
21		O-ring	Joint torique	Anillo tórico	1
22		O-ring	Joint torique	Anillo tórico	1
26		O-ring	Joint torique	Anillo tórico	1
27	0065238	Bolt M6 x 50 801080	Boulon	Perno	8
29	0065239	Pump head 2760020	Tête de pompe	Cabezal del motor	1
35		Complete valve	Soupape	Válvula	6
36		Support ring	Segment	Anillo	3
37		Gasket	Joint	Empaquetadura	3
38		Ring	Segment	Anillo	3
40		O-ring	Joint torique	Anillo tórico	3
41		Gasket	Joint	Empaquetadura	3
42		O-ring	Joint torique	Anillo tórico	3
44		Oil seal	Joint d'huile	Sello del aceite	3
46		Bearing cap	Capuchon	Tapa	1
50	0065240	Oil cap 880130	Couvercle d'huile	Cubierta de aceite	1
51		Piston	Piston	Pistón	3
54		O-ring	Joint torique	Anillo tórico	1
64		Oil seal	Joint d'huile	Sello del aceite	1
71	0065241	Flange F40 2760290	Bride	Brida	1

# AR PUMP / POMPE / BOMBA

## PARTS DRAWING / SCHEMA DES PIÈCES / DIAGRAMA DE PIEZAS

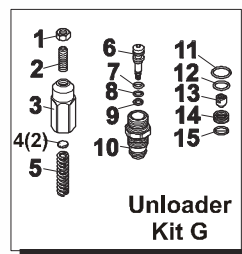
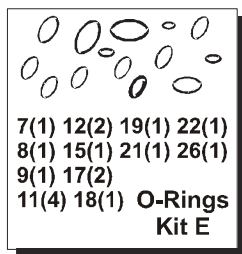
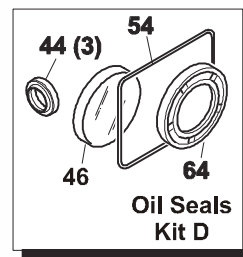
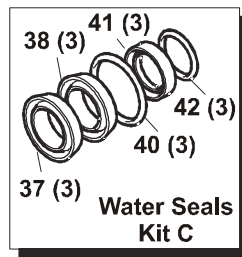
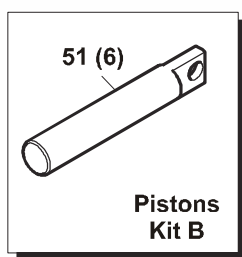
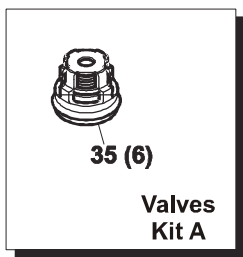
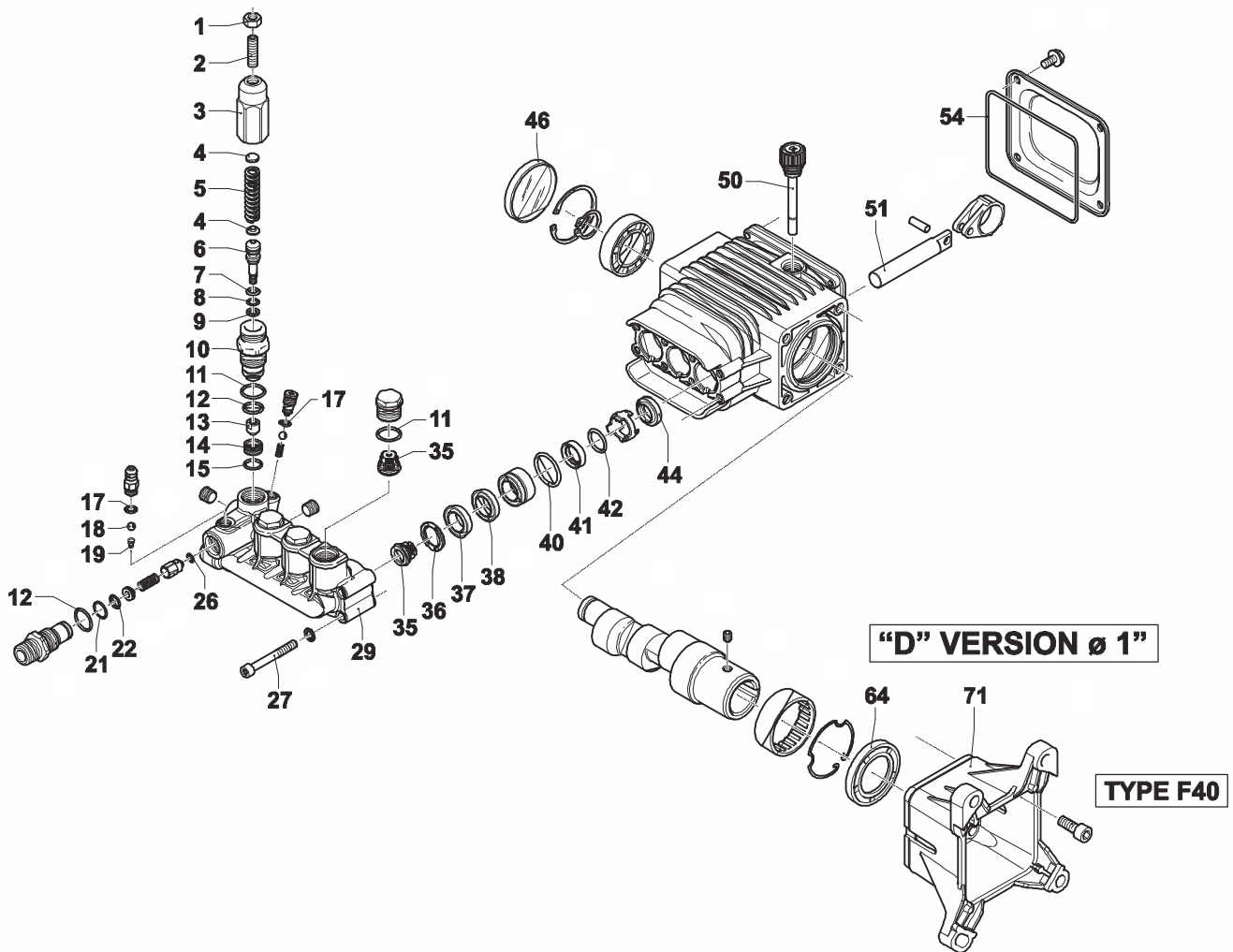











**4970 Airport Road  
P. O. Box 6001  
Kearney, NE 68848  
1-800-445-1805  
1-308-237-2181  
Fax 1-308-234-4187**

© 2007 Powermate Corporation. All rights reserved.

Coleman® and  are registered trademarks of The Coleman Company, Inc. used under license.

Powermate® is a registered trademark of Powermate Corporation.

© 2007 Powermate Corporation. Tous droits réservés.

Coleman® et  sont des marques déposées de The Coleman Company, Inc. utilisées sous licence.

Powermate® est une marque déposée de Powermate Corporation.

© 2007 Powermate Corporation. Reservados todos los derechos.

Coleman® y  son marcas comerciales registradas de The Coleman Company, Inc. utilizadas bajo licencia.

Powermate® es una marca comercial registrada de Powermate Corporation.